



INDUSTRIE

Certified Quality System



ISO 9001 : 2015

CANTINE CLIMATIZZATE MANUALE DI ISTRUZIONI PER L'USO E LA MANUTENZIONE SERIE EASY “ LE PICCOLE ”

La preghiamo di leggere attentamente queste istruzioni e di tenerle sempre a portata di mano per una comoda consultazione.

Per il corretto funzionamento dell'apparecchio è fondamentale osservare tutte le avvertenze indicate.

Il fabbricante declina qualsiasi responsabilità per malfunzionamenti dovuti alla mancata osservanza di quanto indicato.

Non si accettano contestazioni sui valori di temperatura o di umidità raggiunti riferiti a strumenti di rilevazione inadeguati o non idonei o percepiti sensorialmente; i valori di riferimento sono quelli che appaiono sul display del prodotto rilevati con sonde certificate e tarate dal produttore.

Tutti i materiali d'imballaggio impiegati sono ecologici e riciclabili, si prega di contribuire ad uno smaltimento ecologico dell'imballaggio.

Gli apparecchi dimessi non sono rifiuti senza valore, attraverso una rottamazione ecologica è possibile recuperare materiali pregiati.



INDICE

Descrizione	Pagina
DICHIARAZIONE DI CONFORMITA'	2
AVVERTENZE SULLA SICUREZZA	3
PRESTAZIONI E CARATTERISTICHE	4
CONTROLLO DELL'APPARECCHIO AL RICEVIMENTO	4
PULIZIA E SISTEMAZIONE ACCESSORI	4
CONNESSIONE ED INSTALLAZIONE	5
REGOLAZIONE DELLE TEMPERATURE	5-6-7
REVERSIBILITA' DELLE PORTE	8
LUCE INTERNA	8
ACCENSIONE / SPEGNIMENTO	8
SBRINAMENTO	8
SISTEMA DI MANTENIMENTO DELL'UMIDITA'	9
ASSISTENZA	9
ALLARMI	9
SERRATURA	10
MANUTENZIONE E PULIZIA	10
GARANZIA	10
DIMENSIONI INCASSO MODELLI JG 45	11
PARTI PRINCIPALI DELLA MACCHINA	11
DEMOLIZIONE / SMALTIMENTO DEL PRODOTTO	12
ISTRUZIONI MONTAGGIO MANIGLIA INOX	12

DICHIARAZIONE DEL PRODUTTORE DI CONFORMITA' CE

Si dichiara che ns prodotti sono conformi alle seguenti direttive:

2014/35/UE, 2014/30/UE, 2009/125/CE, 2012/19/UE e 2011/65/UE

Con riferimento alle norme armonizzate e successivi emendamenti:

EN60335-1

EN60335-2

EN55014-1

EN61000-3

AVVERTENZE GENERALI SULLA SICUREZZA

(1) Non consentito l'utilizzo dell'apparecchio a minori di 8 anni e persone con menomazioni fisiche, sensoriali o di capacità mentali o mancanza di esperienza e conoscenza, se non sotto stretta sorveglianza e supervisione di adulti che abbiano ricevuto le necessarie istruzioni sull'uso dell'apparecchio in modo sicuro e abbiano compreso i possibili rischi derivanti dall'uso dello stesso. Pulizia e manutenzione da parte dell'utente non devono essere effettuati da bambini senza la supervisione di un adulto. (2) I bambini devono essere sorvegliati al fine di garantire che non giochino con l'apparecchio. (3) Questo apparecchio utilizza un gas refrigerante altamente infiammabile. Quindi non danneggiare la tubazione di raffreddamento durante il trasporto. Tenere l'apparecchio lontano dalla luce diretta del sole e da fonti di calore (fornelli, riscaldamento, radiatori, ecc). Non pulire l'apparecchio con liquidi infiammabili. I vapori possono creare un pericolo di incendio o esplosione. Per lo smaltimento del tuo elettrodomestico, scegli una discarica autorizzata. (4) L'apparecchio deve essere posizionato in modo tale che il cavo di alimentazione elettrica sia accessibile. (5) Non conservare o usare benzina o altri vapori infiammabili e liquidi in prossimità di questo o di altri elettrodomestici. I fumi possono creare un pericolo di incendio o esplosione. (6) Questo apparecchio è destinato ad uso domestico e applicazioni simili quali:

- aree cucine private in negozi, uffici e altri ambienti di lavoro;
- Agriturismi o alberghi, motel e simili;
- Bed & breakfast e simili;
- applicazioni per Ristorazione e simili non al dettaglio

(7) Attenzione: Lasciare libere le aperture di ventilazione intorno all'apparecchio o incorporate nella struttura, lasciare tali aperture libere da ostacoli e pulite da polvere e sedimenti; (8) Attenzione: Non utilizzare dispositivi meccanici o altri mezzi per accelerare il processo di sbrinamento, o comunque metodi diversi da quelli raccomandati dal fabbricante; (9) Attenzione: Non danneggiare il circuito refrigerante; (10) Attenzione: Non utilizzare apparecchi elettrici all'interno del vano o cella refrigerante, a meno che non siano specificamente raccomandati dal produttore.

AVVERTENZA DI SICUREZZA SULL'IMPIANTO ELETTRICO

Controllare che la tensione effettiva di rete corrisponda a quella indicata sulla targa matricola che si trova normalmente sul retro dell'apparecchio, è ammessa una tolleranza di +/- 6 %. È indispensabile controllare il valore di tensione anche durante il funzionamento dell'apparecchio, tenendo presente che una tensione più bassa della tolleranza ammessa può provocare gravi danni al motore compressore. I danni dovuti all'inosservanza di questo paragrafo, non sono coperti da nessun tipo di garanzia. Inserire la spina regolarmente in dotazione in una presa monofase dotata di messa a terra, e permanentemente accessibile, che deve consentire per ogni evenienza di poter disinserire l'apparecchio. Si ricorda che la messa a terra dell'installazione oltre ad essere una norma di sicurezza è obbligatoria per legge. Il costruttore declina ogni responsabilità qualora non sia rispettata questa norma antinfortunistica.

ATTENZIONE!

**Se sul prodotto è presente questo pittogramma
Generalmente posto sul compressore, indica che
Contiene GAS REFRIGERANTE
Altamente infiammabile**



Per evitare possibilità di pericolo, si prega di aprire la porta per 5 minuti prima di collegare l'apparecchio alla presa di corrente

PRESTAZIONI E CARATTERISTICHE DELL'APPARECCHIO

Il prodotto è progettato e certificato per uso domestico, è stato fabbricato per operare alla temperatura ambiente* specificata dalla classe climatica indicata sulla targa dati.

Classe "SN" temperata estesa +10/+32°C - Classe "N" temperata +16/+32°C

Classe "ST" subtropicale +16/+38°C - Classe "T" tropicale +16/+43°C

(*) Per temperatura ambiente s'intende quella rilevata nelle immediate vicinanze della cantina.

Il prodotto non è destinato al contatto con alimenti, mantenere gli alimenti nella loro confezione originale o in contenitori appositi.

CONTROLLO DELL'APPARECCHIO AL RICEVIMENTO

Si consiglia di sballare immediatamente l'apparecchio non appena ricevuto il collo per poterne controllare l'integrità e l'assenza di danni di trasporto.

Eventuali danni devono essere segnalati al vettore ed al produttore entro 7 gg. Dal ricevimento, anche nel caso in cui essi fossero rilevati soltanto al momento dell'installazione.

In nessun caso comunque alcun apparecchio danneggiato potrà essere reso al costruttore senza preavviso e senza averne ottenuta previa autorizzazione scritta

Dopo aver posizionato l'apparecchio occorre attendere almeno quattro ore prima di attivarlo

PULIZIA E SISTEMAZIONE ACCESSORI

Prima della messa in funzione lavare l'interno della cella e gli accessori con sapone neutro per togliere l'odore caratteristico di nuovo, sistemare gli accessori interni nelle posizioni più consone all'uso.

Movimentazione ripiani: per estrarre il ripiano sollevare la parte destra in corrispondenza della scanalatura sul fianco (A) quindi tirare in avanti e toglierlo. Ripetere all'inverso per rimettere il ripiano Vedi immagine di seguito.

Il ripiano più stretto va appoggiato sul fondo della cella

N.B. : Capacità massima di portata per ripiano kg 15

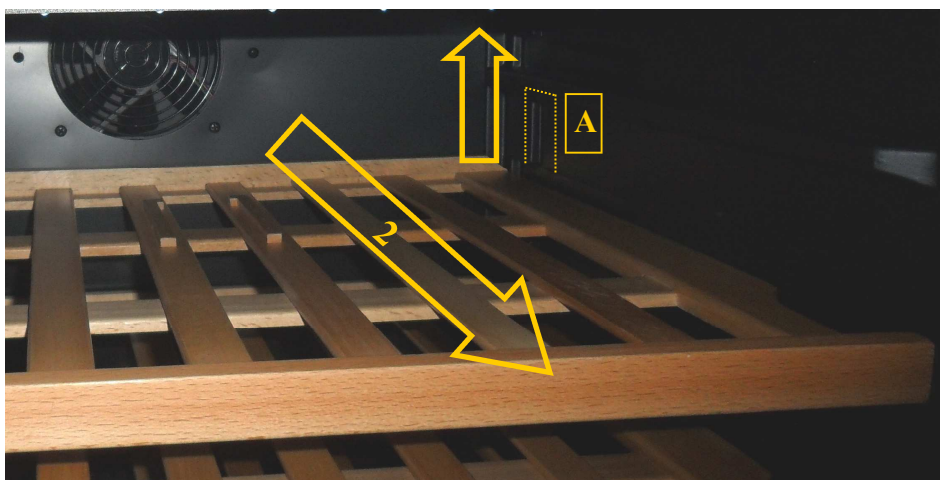

CONNESSIONE ED INSTALLAZIONE

Come verrà inserita la spina alla presa di corrente l'apparecchio sarà in tensione e funzionante.

Con il display illuminato l'apparecchio è attivato.

Dopo aver posizionato la cantina nella sua locazione finale, lasciare funzionare l'apparecchio vuoto per almeno 24 ore, in seguito attivare la macchina vuota per almeno tre ore o finché non raggiunge la temperatura impostata, infine procedere a collocare le bottiglie al suo interno.

All'inizio l'apparecchio potrà essere leggermente rumoroso, progressivamente, effettuato il necessario rodaggio, il rumore diminuirà.

Se l'apparecchio viene disinserito e subito riattivato, il motocompressore non partirà immediatamente; ciò è assolutamente normale, dopo un breve periodo di tempo il funzionamento dell'apparecchio riprenderà automaticamente.

IMPORTANTE

Per un buon funzionamento l'apparecchio va sistemato in un luogo privo d'eccessiva umidità, ben aerato e lontano da fonti di calore, evitando altresì esposizioni alla luce diretta del sole e mantenuto pulito da polvere o sedimenti vari. Eventuali danni o difetti causati dal mancato rispetto di queste norme non sono coperti da garanzia o da responsabilità alcuna da parte del produttore.

LIVELLARE LA CANTINA

Sistemare l'apparecchio su una superficie piana, per il suo buon funzionamento e per la perfetta chiusura delle porte è indispensabile che sia perfettamente livellato.

Lasciando uno spazio di 5 cm tra la cantina e le eventuali superfici circostanti, si ridurrà il consumo energetico. Agire direttamente sui piedini a vite anteriori e posteriori, fino ad ottenere un perfetto allineamento.

La cantina deve essere livellata dopo il carico delle bottiglie.

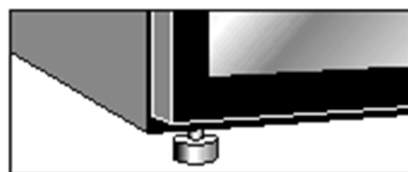

REGOLAZIONE DELLE TEMPERATURE

Ogni apparecchio è stato scrupolosamente collaudato dal fabbricante ad una temperatura idonea alla conservazione ed al servizio dei vini.

Impostando la temperatura desiderata si controlla automaticamente il flusso dell'aria fredda.

Il funzionamento costante del ventilatore posto all'interno della cella permette il mantenimento di una temperatura omogenea nelle varie zone dell'apparecchio.

Nei modelli a due temperature è presente anche un sistema di riscaldamento per la climatizzazione della cella inferiore (set point 12/18°C).

Nota: La visualizzazione di temperatura è configurata di default in (°C) scala Celsius; può essere modificata in (°F) scala Fahrenheit e viceversa premendo i tasti UP/Set upper e Down/Set lower contemporaneamente per 5".

(Segue pag. 6 e 7)



REGOLAZIONE DELLE TEMPERATURE NELLE CANTINE MONOTEMPERATURA

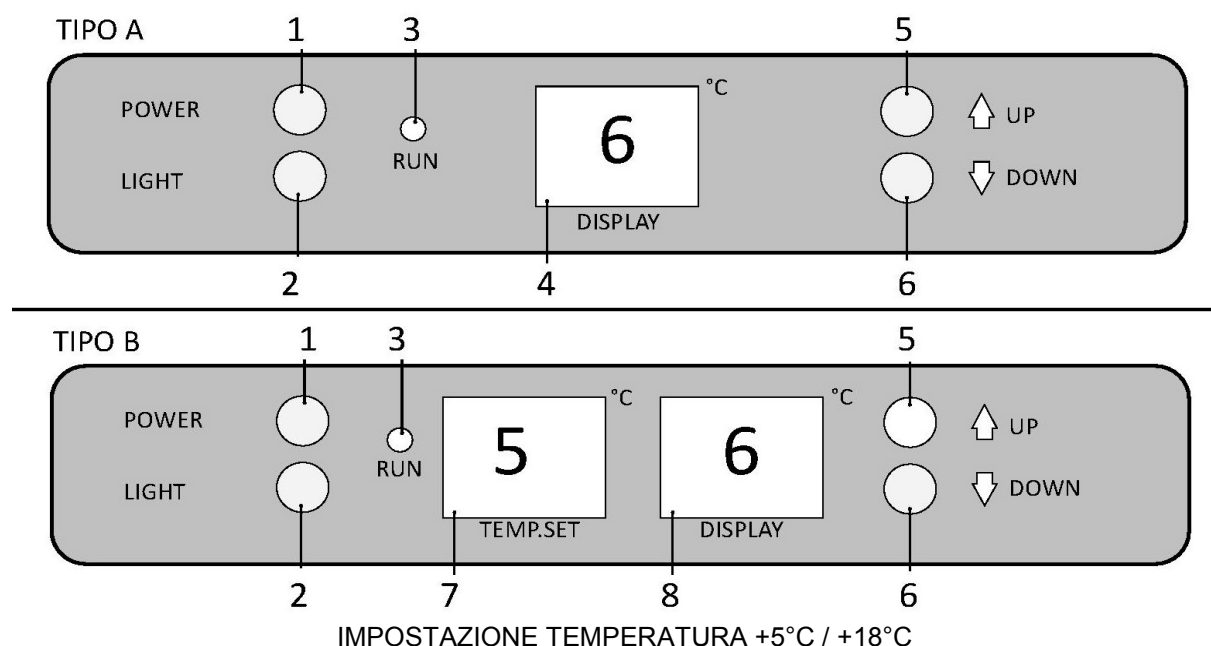

LEGENDA SIMBOLI

N.B.: In base al modello il pannello può avere 1 display (TIPO A) o 2 display (TIPO B)

- 1) **POWER** Accensione/spengimento pannello comandi (mantenere premuto per circa 3")
- 2) **LIGHT** Accensione /spengimento luce interna
- 3) **RUN** Spia di funzionamento sistema raffreddamento (compressore)
- 4) **DISPLAY** (TIPO A) indica la temperatura effettiva e set point della cella interna
- 5) **UP** Tasto per aumentare la temperatura impostata
- 6) **DOWN** Tasto per diminuire la temperatura impostata
- 7) **TEMP. SET** indica il SET POINT (temperatura impostata)
- 8) **DISPLAY** (TIPO B) visualizza solo la temperatura effettiva della cella interna

REGOLAZIONE DELLE TEMPERATURE NELLE CANTINE MONOTEMPERATURA

Le temperature possono essere regolate tra $+5^{\circ}\text{C}$ e $+18^{\circ}\text{C}$.

La temperatura preimpostata dal fabbricante è $+12^{\circ}\text{C}$

Nel modello **BC 45** le temperature possono essere regolate da $+2^{\circ}\text{C}$ a $+10^{\circ}\text{C}$ (preimpostata 6°C)

Per modificare la temperatura: premere il tasto (5) per aumentare la temperatura o il tasto (6) per ridurre la temperatura; alla prima pressione di uno dei due tasti si entra nel set point, il display (4) o (7) visualizza la temperatura impostata; ogni pressione sui tasti (5) e (6) comporta l'aumento o la riduzione della temperatura di 1°C ; dopo aver eseguito l'impostazione, trascorsi alcuni secondi, il display (4) tornerà a mostrare la temperatura effettiva nel pannello tipo A. Nel pannello tipo B il display (7) visualizza sempre il set point, mentre il display (8) visualizza sempre la temperatura effettiva.

Se per qualsiasi motivo la vostra cantina verrà spenta togliendo l'alimentazione elettrica o disattivata a causa di cali o ammanchi di corrente elettrica, si segnala che al momento della riattivazione l'apparecchio si resetta alla temperatura preimpostata dal fabbricante di 12°C (temperatura di conservazione).

Il led (3) illuminato segnala che il compressore è in funzione.

REGOLAZIONE DELLE TEMPERATURE NELLE CANTINE VERSIONE DUAL

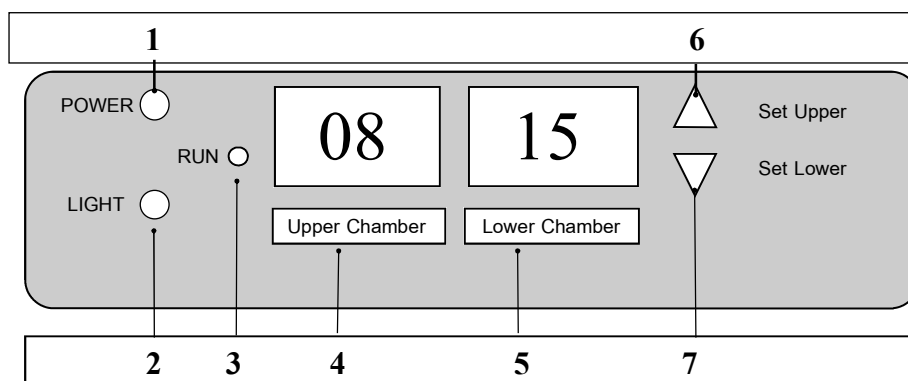

REGOLAZIONE PARTE SUP. +5°C / +10°C
REGOLAZIONE PARTE INF. +10°C / +18°C

LEGENDA SIMBOLI

- 1) **POWER** Accensione/spengimento pannello comandi (mantenere premuto per circa 3")
- 2) **LIGHT** Accensione /spengimento luce interna
- 3) **RUN** Spia di funzionamento sistema raffreddamento (compressore)
- 4) **Upper Chamber** Display indicante la temperatura effettiva della zona superiore (per vini bianchi)
- 5) **Lower Chamber** Display indicante la temperatura effettiva della zona inferiore (per vini rossi)
- 6) **Set Upper** Tasto di impostazione zona superiore
- 7) **Set Lower** Tasto di impostazione zona inferiore

REGOLAZIONE DELLE TEMPERATURE NELLE CANTINE VERSIONE DUAL

Le temperature possono essere regolate come segue:

- Zona Superiore : da + 5° C a + 10° C
- Zona Inferiore : da + 10° C a + 18° C

Le temperature massime e minime programmabili sono già impostate dal produttore.

Per modificare le temperature procedere come segue:

- Zona Superiore : Il display (4) mostra la temperatura della cella superiore .
Per modificare la temperatura programmata premere il tasto (6)
- Zona Inferiore : Il display (5) mostra la temperatura della cella inferiore.
Per modificare la temperatura programmata premere il tasto (7)

Ogni pressione sui tasti (6) e (7) comporta l'aumento o la riduzione della temperatura di 1° C. Se per qualsiasi motivo la vostra cantina verrà spenta o disattivata, si segnala che al momento della riattivazione le temperature impostate dal fabbricante sono le seguenti:

- Zona Superiore 6° C
- Zona Inferiore 12° C

Il led (3) illuminato segnala che il compressore è in funzione.

REVERSIBILITA' DELLE PORTE

Su tutti i modelli in metallo la porta è reversibile.

La porta non è reversibile nei modelli rivestiti in legno o pannellati : Mod. Letizia - Mod. CEXP
All'interno di ogni cantina è fornito in dotazione il kit necessario per modificare l'apertura della porta, con le relative istruzioni per il montaggio.

Dopo la sostituzione della porta, ricordatevi di tenere i particolari restanti in un luogo sicuro nel caso si debba convertire nuovamente l'apertura della porta.

LUCE INTERNA

L'apparecchio è dotato di interruttore "ON/OFF" o "LIGHT" per accendere o spegnere manualmente la luce, in base ai modelli, l'interruttore luce è posto :

- A fianco del termostato sul pannello comandi
- Nella griglia di aerazione posta sotto la porta.

In alternativa in alcuni modelli se l'interruttore non è presente la luce all'interno funziona automaticamente: si accende ogni volta che si apre la porta e si spegne quando la porta si chiude.

Per modelli con tasto luce sul pannello, di default la luce è in funzione di risparmio energetico e si spegne automaticamente trascorsi 10 minuti dall'accensione dell'apparecchio. Mantenendo premuto il tasto "LIGHT" per 5 secondi appare sul display "LP" per 4 secondi dopo di che la luce rimane accesa permanentemente. Per tornare alla funzione di risparmio energetico ripremere il tasto "LIGHT" per 5 secondi, su display appare "LF" per 4 secondi, dopo di che la luce si spegnerà automaticamente trascorsi 10 minuti.

ACCENSIONE / SPEGNIMENTO DELL'APPARECCHIO

L'apparecchio è dotato di interruttore di accensione/spegnimento "POWER" del pannello elettronico. Utilizzando questo interruttore si attiva/disattiva il funzionamento della cantina mantenendo memorizzate le temperature di set point.

E' inoltre dotato di interruttore accensione/spegnimento luce interna "LIGHT" indipendente dal tasto "POWER" è quindi possibile mantenere la luce interna accesa ad apparecchio spento. Alcuni modelli possono non essere dotati di interruttore "ON/OFF" nel pannello elettronico. Per l'attivazione o disattivazione del funzionamento occorre intervenire sulla presa di corrente. Con la presa di corrente inserita, l'apparecchio è sempre in tensione, **è pertanto necessario che la presa di corrente sia permanentemente accessibile, poiché deve consentire in ogni evenienza di disattivare l'apparecchio.**

SBRINAMENTO

L'apparecchio è testato per uso domestico, è dotato di un sistema automatico di sbrinamento per fermata del compressore. Nel caso di sbrinamento manuale si raccomanda di lasciare la cantina spenta per almeno 2 ore con la porta aperta, vuotare la cella interna e asciugare accuratamente. Riavviare l'apparecchio vuoto per almeno 3 ore, spegnere temporaneamente con tasto "POWER" e caricare le bottiglie, infine riavviare di nuovo.

Si consiglia lo sbrinamento manuale e pulizia interna almeno ogni 12 mesi.

SISTEMA DI MANTENIMENTO DELL'UMIDITA'

Il prodotto è stato progettato per mantenere un livello RH (umidità) idoneo per la conservazione dei vini; in ambienti o periodi particolarmente secchi, se l'umidità è troppo bassa può essere aumentata utilizzando il/i recipiente/i di plastica da cl 20 circa in dotazione, posto/i all'interno della cella, riempitelo/i per 3/4 di acqua distillata e controllate periodicamente il livello.

Al contrario, nel caso la cantina rimanga chiusa per molto tempo, può formarsi al suo interno un livello di umidità molto elevato che può danneggiare le etichette delle bottiglie e causare formazioni di muffa; nel caso si consiglia un'apertura più frequente della porta.

In linea generale si consiglia un controllo periodico della cella interna (almeno mensile).

ASSISTENZA

Si ritiene opportuno precisare che nella maggior parte dei casi, le difficoltà di funzionamento che si riscontrano sono dovute a cause banali o ad un'errata installazione elettrica.

Si tratta quindi di cause che possono essere facilmente rimediate sul posto con l'intervento di un elettricista o, talvolta, senza nemmeno il ricorso ad un tecnico.

- Se l'apparecchio non si avvia, ed il display non si illumina controllare che:
 - la spina sia bene inserita nella presa.
 - la corrente arrivi regolarmente alla presa (per esserne sicuri, inserire nella stessa presa un altro apparecchio Elettrico.

Se la corrente non arriva fare controllare la presa d'alimentazione da un elettricista.

- Se la temperatura interna non è sufficientemente bassa controllare che:
 - qualche oggetto non impedisca la perfetta chiusura della porta
 - l'apparecchio non si trovi vicino ad una fonte di calore
 - per i modelli con griglia di aerazione frontale che la griglia non sia coperta.
 - all'interno non vi sia una brinatura eccessiva
 - verificare che la temperatura impostata sia quella desiderata.
- Se l'apparecchio è rumoroso controllare che:
 - qualche corpo estraneo non sia in contatto con altre parti dell'apparecchio
 - l'apparecchio sia livellato perfettamente
 - il retro della cantina non sia a contatto diretto della parete.
 - la bacinella raccogliacqua posta nel retro della cantina a fianco del compressore, sia posta correttamente.
 - oggetti che toccano le alette della ventola vicino al compressore

Se dopo questi controlli il funzionamento non è ancora corretto, rivolgetevi al distributore per chiedere l'intervento di un tecnico.

ALLARMI

ALLARME	DESCRIZIONE GUASTO
E1-2-3-4	SONDA TEMPERATURA GUASTA O DISCONNESSA
HI	TEMPERATURA CELLA > 20°C
LO	TEMPERATURA CELLA < 5°C
F1	VENTOLA / VENTOLA ZONA SUPERIORE GUASTA O DISCONNESSA
F2	VENTOLA ZONA INFERIORE GUASTA O DISCONNESSA

SERRATURA

Alcuni modelli sono dotati di serratura posta generalmente sul fondo della porta. Per chiudere fare pressione con la chiave esagonale sul foro della serratura e girare in senso orario, premere e girare in senso anti-orario per aprire.

Tenere la chiave in luogo sicuro lontano dalla portata dei bambini per evitare che vi si possano chiudere all'interno accidentalmente.

Per la stessa ragione, non dimenticate di eliminare la serratura o di smontare la porta quando in futuro provvederete alla demolizione dell'apparecchio.

MANUTENZIONE E PULIZIA

N.B. Prima di procedere alla manutenzione e pulizia si raccomanda di staccare la spina dalla presa di corrente.

Le parti meccaniche dell'apparecchio non necessitano di alcuna manutenzione, **per la lunga durata dell'apparecchio è tuttavia indispensabile un'accurata pulizia periodica:**

- **Pareti esterne delle cantine in metallo:** è sufficiente una pulizia con un panno asciutto, nel caso di macchie resistenti utilizzare acqua calda, eventualmente con detersivi neutri; successivamente sciacquare bene ed asciugare.

- **Pareti interne:** procedere allo sbrinamento manuale se necessario.

Per la pulizia usare acqua con detersivi neutri; non usare prodotti corrosivi o sapone e prestare particolare cura alla pulizia dei ripiani: l'uso di materiale abrasivo e/o tagliente può provocare l'asportazione della pellicola protettiva e quindi rovinare i ripiani.

- **Parti in plastica:** lavare con acqua tiepida ed eventualmente con sapone neutro.

Si sottolinea l'importanza di mantenere perfettamente pulita la guarnizione della porta utilizzando un panno umido, per evitare la possibilità di formazione di cattivi odori all'interno della cella.

- **Pareti esterne delle cantine in legno:** è sufficiente una pulizia con un panno asciutto, essendo utilizzate prevalentemente vernici ad acqua non utilizzare per la pulizia acqua o prodotti liquidi.

È consigliabile effettuare una volta all'anno un trattamento con cera d'api o prodotto idoneo alla pulizia e nutrimento del legno.

- **Pareti esterne Modello LETIZIA:** è sufficiente una pulizia con un panno asciutto e per aggiungere brillantezza al vostro apparecchio potete usare prodotti idonei alla pulizia dei vetri.

Essendo le parti esterne verniciate non utilizzare mai prodotti abrasivi o spugnette ruvide.

- **Parte posteriore:** si consiglia pulizia ogni sei mesi, è molto importante mantenere pulito il vano motore posteriore, pulire con aspirapolvere o spazzola o aria compressa. Nel caso di tracce di acqua sul pavimento verificare lo stato della vaschetta di raccolta condensa, il tubo per l'evaporazione deve passare all'interno della vaschetta, il tubo in gomma deve finire nella vaschetta, nel caso la vaschetta tracimi provvedere al travaso.

- **Griglia frontale** di aerazione: per i modelli da incasso dotati di griglia frontale, e consigliabile ogni sei mesi pulirla con un aspirapolvere al fine togliere eventuale formazione di polvere e piccoli detriti.

- **Luce interna:** La sostituzione della luce interna deve essere effettuata da assistenza tecnica autorizzata.

GARANZIA SUL PRODOTTO

I termini di garanzia sono indicati nel certificato di garanzia fornito a parte.

Il fabbricante si riserva la facoltà di apportare qualunque modifica si rendesse necessaria al fine di migliorare i propri prodotti, senza compromettere le caratteristiche essenziali.

DIMENSIONI INCASSO MODELLI JG 45

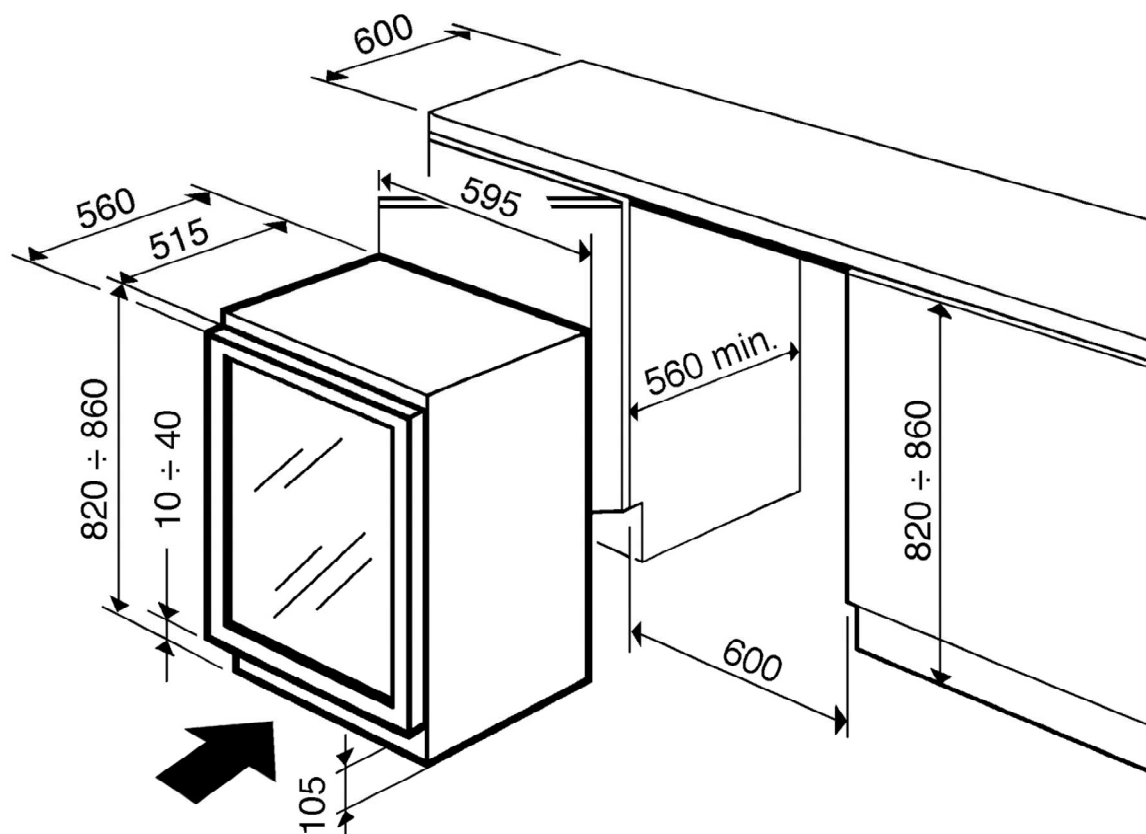

Ventilazione
nello zoccolo min. 200 cm²

Mod. JG 45

PARTI PRINCIPALI DELLA MACCHINA

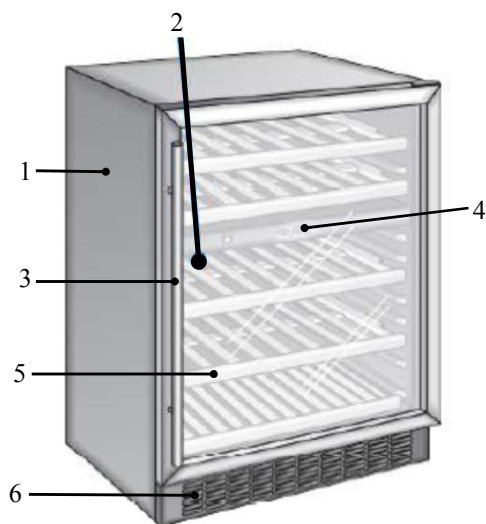

- 1 Scocca
- 2 Porta
- 3 Maniglia
- 4 Pannello comandi
- 5 Ripiano
- 6 Griglia di aerazione

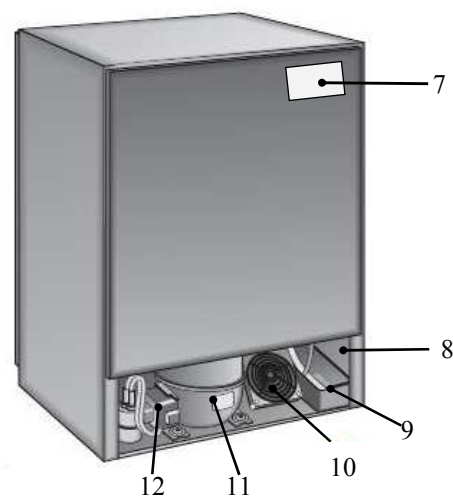

- 7 Targa dati
- 8 Vano posteriore
- 9 Vaschetta condensa
- 10 Ventola aerazione
- 11 Compressore
- 12 Scatola elettrica compressore

DEMOLIZIONE / SMALTIMENTO

Ai sensi del Decreto Legislativo 49/2014 “Attuazione della Direttiva 2012/19/UE riguardante lo smaltimento dei rifiuti di apparecchiature elettriche ed elettroniche”

Il simbolo del cassonetto barrato riportato sul prodotto o sull’imballo o sul manuale d’uso indica che il prodotto alla fine del proprio ciclo di vita deve essere raccolto separatamente dagli altri rifiuti.

La raccolta differenziata della presente apparecchiatura giunta a fine vita è organizzata e gestita dal produttore. L’utente che vorrà disfarsi della presente apparecchiatura dovrà quindi contattare il produttore e seguire il sistema che questi ha adottato per consentire la raccolta separata dell’apparecchiatura giunta a fine vita.

L’adeguata raccolta differenziata per l’avvio successivo dell’apparecchiatura dimessa al riciclaggio, al trattamento e allo smaltimento ambientale compatibile contribuisce ad evitare possibili effetti negativi sull’ambiente e sulla salute e favorisce il reimpiego e/o riciclo dei materiali di cui è composta l’apparecchiatura. Lo smaltimento abusivo del prodotto da parte del detentore comporta l’applicazione delle sanzioni amministrative previste dalla normativa vigente.



ISTRUZIONI MONTAGGIO MANIGLIA INOX HANDLE ASSEMBLY INSTRUCTIONS INOX DOOR

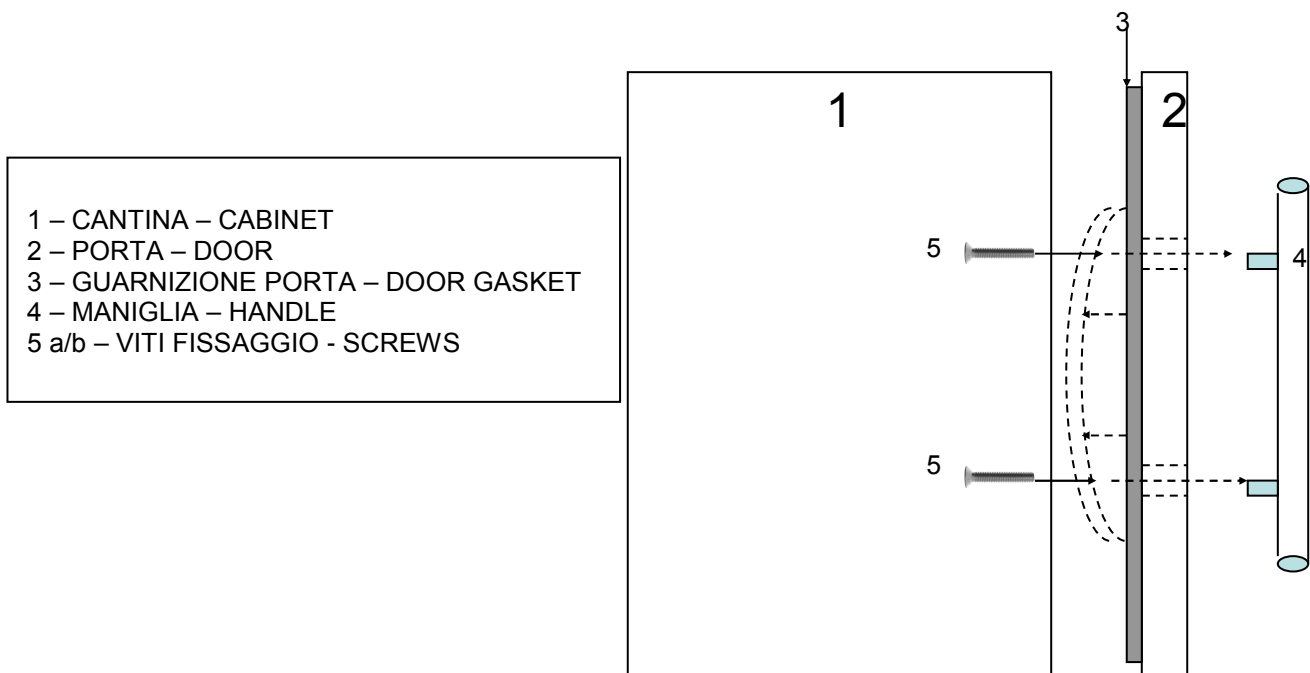

- TOGLIERE DALLA PORTA LA GUARNIZIONE AD INCASTRO (3) IN CORRISPONDENZA DEI FORI MANIGLIA
- INSERIRE LE VITI (5) NEI FORI INTERNI
- FISSARE LA MANIGLIA (4) CON CACCIAVITE A CROCE
- RIFISSARE LA GUARNIZIONE AD INCASTRO

- REMOVE THE DOOR GASKET (3) HOLES IN CORRESPONDENCE WITH JOINT HANDLE
- PUT THE SCREW (5) IN INTERIORS HOLES
- FIX THE SCREWS ON THE HANDLE (4) WITH PHILIPS SCREWS DRIVER
- Refixed INTERLOCKING SEAL

Per informazioni tecniche o per richiedere copia del manuale contattare:
Distributore per il mercato UE **IP INDUSTRIE S.p.a.** - Strada Nuova 16
43058 Coenzo di Sorbolo (Parma) ITALY
Phone: +39 0521 699.232 - Fax: +39 0521 699503
E-mail: info@ipindustrie.com - www.ipindustrie.com
NUMERO VERDE 800-488009

Fabbricante: NEW SHUNXIANG ELECTRICAL APPLIANCE CO., LTD. R.P.C.